



BEDIENUNGSANLEITUNG

GEWÄCHSHAUS AUS HOLZ WINTERFEST

SICHERHEITSHINWEISE



Lesen und befolgen Sie die Informationen im Benutzerhandbuch.



Bitte halten Sie Kinder aus Sicherheitsgründen von kleinen Komponenten fern.



Es ist empfohlen, den Artikel bei extremem Wetter abzudecken.



Der Artikel ist poliert, kann frei selbst gemacht werden.



Zur Verlängerung der Lebensdauer empfehlen wir Lack.



Platzieren Sie keine übergewichtigen Gegenstände.



Bitte behandeln Sie Holz und anderes Zubehör sachgemäß.

— HAFTUNGSAUSSCHLUSS —

Wir bitten Sie, diese Anleitung vollständig zu lesen, bevor Sie Ihr neues Gerät zusammenbauen und in Betrieb nehmen. Wir sind nicht und können nicht für Schäden oder Verletzungen verantwortlich gemacht werden, die durch unsachgemäße oder unsichere Verwendung des Artikels entstehen. Wir lehnen ausdrücklich die Verantwortung für Körperverletzungen oder Sachschäden ab, die bei einer Verwendung auftreten können, die nicht den geltenden Bundes-, Landes- oder lokalen Gesetzen oder Verordnungen entspricht. Bitte bewahren Sie dieses Handbuch für zukünftige Bezugnahme auf.

INSTALLATIONSVORBEREITUNG

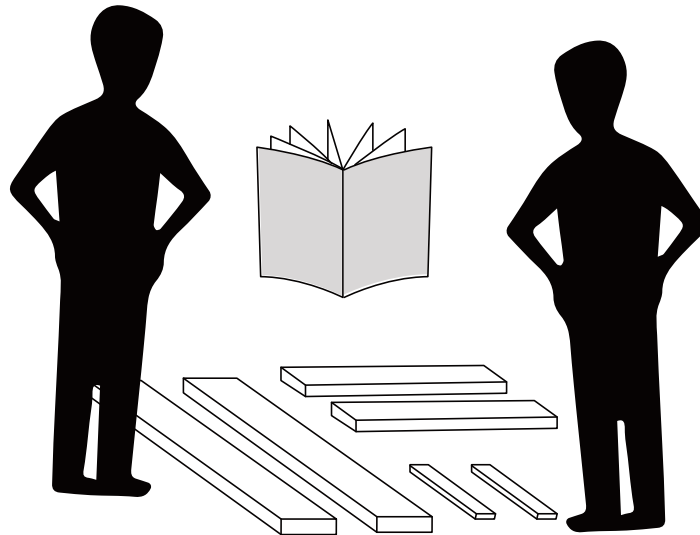

- Bitte bereiten Sie einen Teppich oder eine Matte vor, um Ihren Boden zu schützen. Sie müssen alle Zubehörteile auslegen.
- Bitte bereiten Sie ein Paar Handschuhe vor, um Kratzer durch scharfes Holzsägemehl zu vermeiden, das während der Installation auftreten kann.
- Bitte öffnen Sie alle Kartons, um zu überprüfen, ob das Zubehör vollständig und in gutem Zustand ist.
- Die Box enthält einige kleine Komponenten, bitte platzieren Sie sie vor der Installation richtig, um sie von Kindern fernzuhalten und die Sicherheit zu gewährleisten.
- Wenn Sie Elektrowerkzeuge verwenden müssen, um dieses Produkt zu installieren, stellen Sie bitte die Geschwindigkeit im Voraus auf niedrige Geschwindigkeit ein.
- Richten Sie bei der Installation bitte alle Löcher aus bevor Sie alle Schrauben festziehen.

PRODUKTZERLEGUNG

Schimmeliges Holz ist nach Langstreckentransporten normal.
Sie können das Holz sonnen und trocknen lassen.

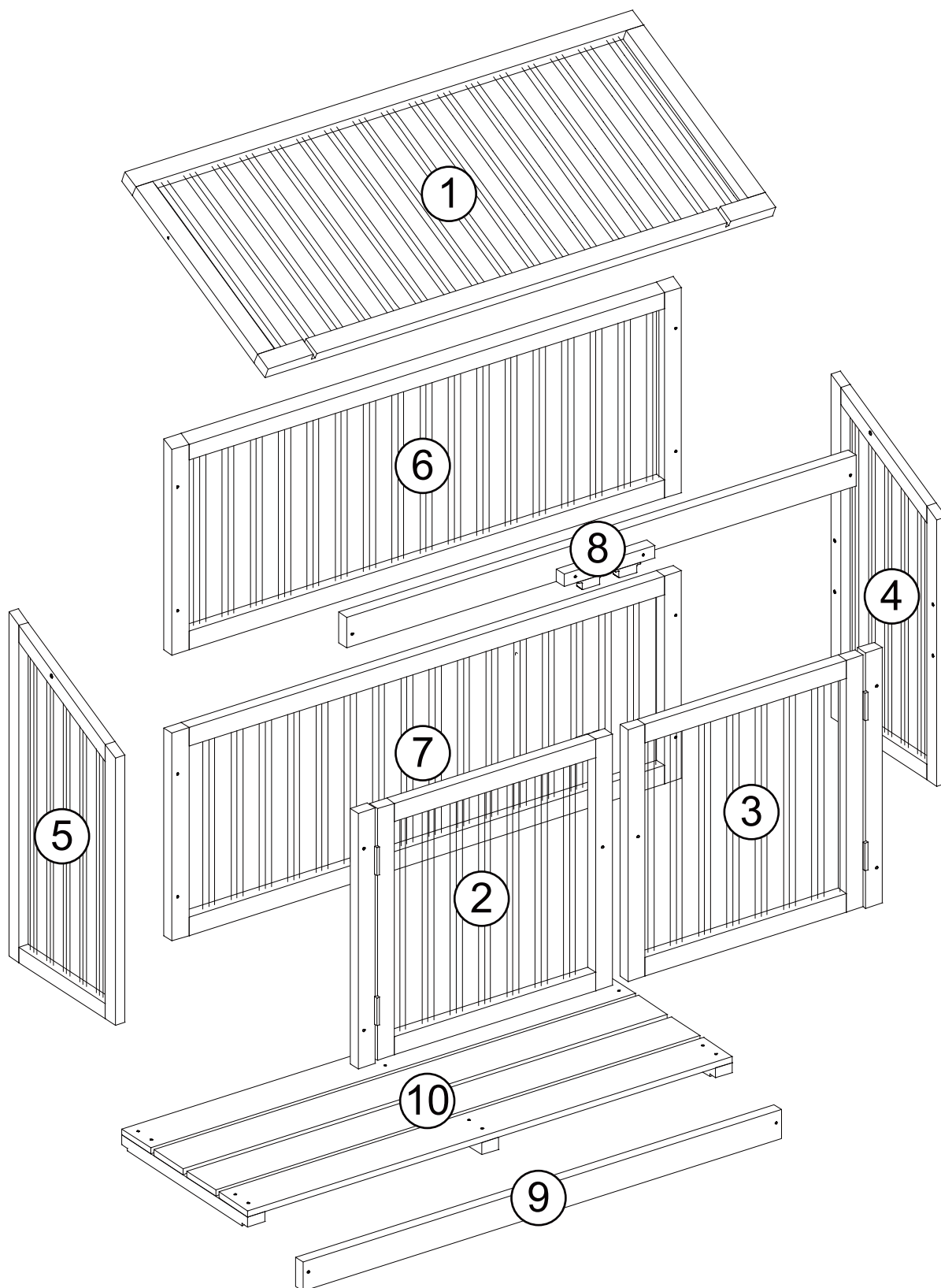

ZUBEHÖRTEILE

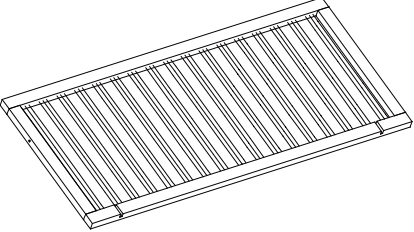
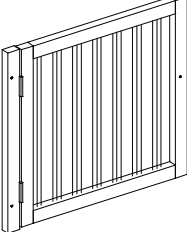
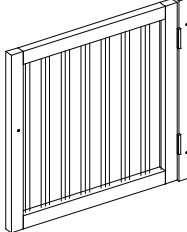
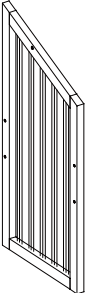
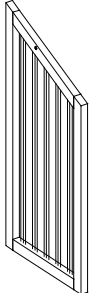
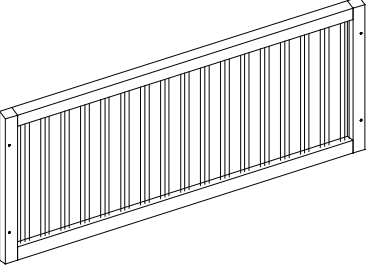
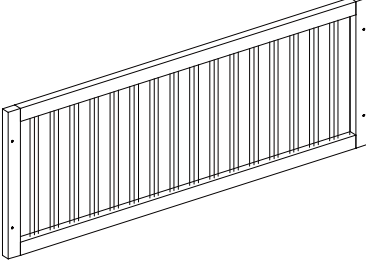
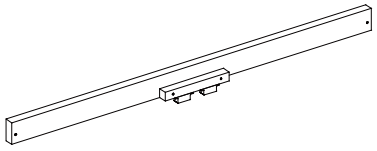
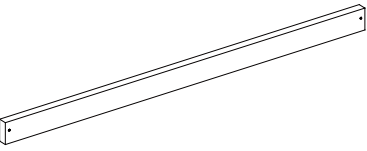
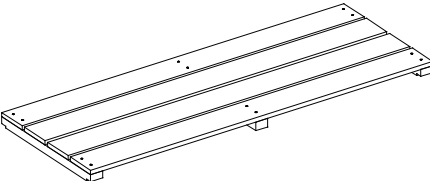
<p>①</p>  <p>900*400mm X1</p>	<p>②</p>  <p>449*419mm X1</p>	<p>③</p>  <p>449*419mm X1</p>
<p>④</p>  <p>322*671mm X1</p>	<p>⑤</p>  <p>322*671mm X1</p>	<p>⑥</p>  <p>900*343mm X1</p>
<p>⑦</p>  <p>900*338mm X1</p>	<p>⑧</p>  <p>900*50mm X1</p>	<p>⑨</p>  <p>900*50mm X1</p>
<p>⑩</p>  <p>856*318mm X1</p>		

ZUBEHÖRTEILE

(A)



3.5*40mm **X16**

(B)



3.0*16mm **X12**

(C)



3.0*18mm **X2**

(D)

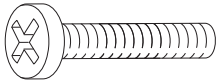

M4*26mm **X2**

(E)

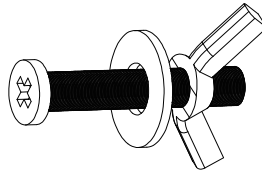

M6*35mm **X2**

(F)

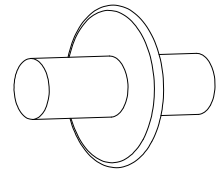

X4

(G)



X2

(H)



X2

(I)

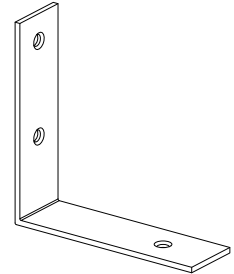

X4

(J)

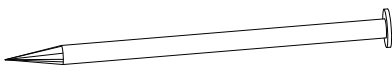

X4

INSTALLATIONSANLEITUNG

Bitte ziehen Sie die Schrauben nicht fest, bis alle Löcher ausgerichtet sind.

Schritt 1

⑤ X 1
⑦ X 1
Ⓐ X 2

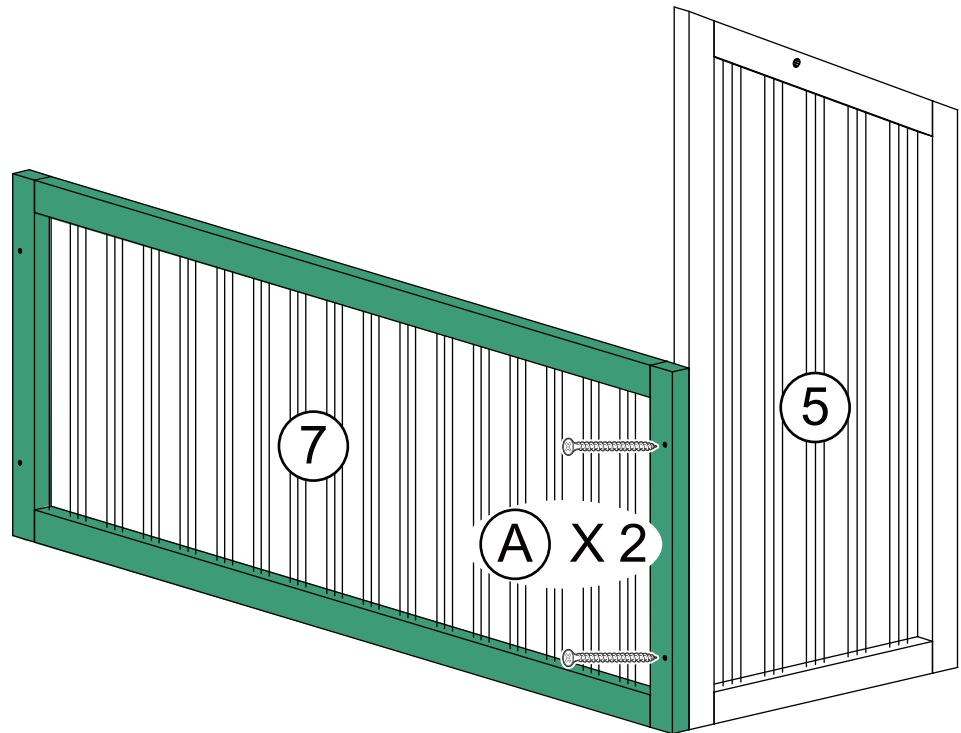

Schritt 2

④ X 1
Ⓐ X 2

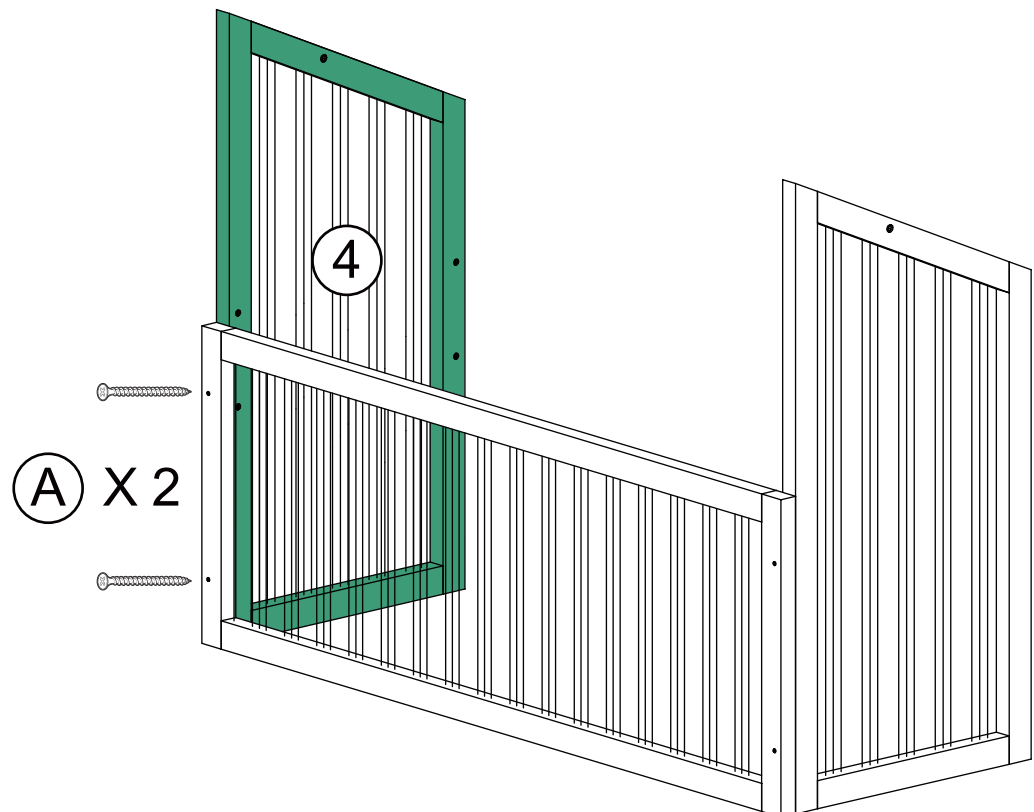

INSTALLATIONSANLEITUNG

Bitte ziehen Sie die Schrauben nicht fest, bis alle Löcher ausgerichtet sind.

Schritt 3

- ⑥ X 1
- Ⓐ X 4

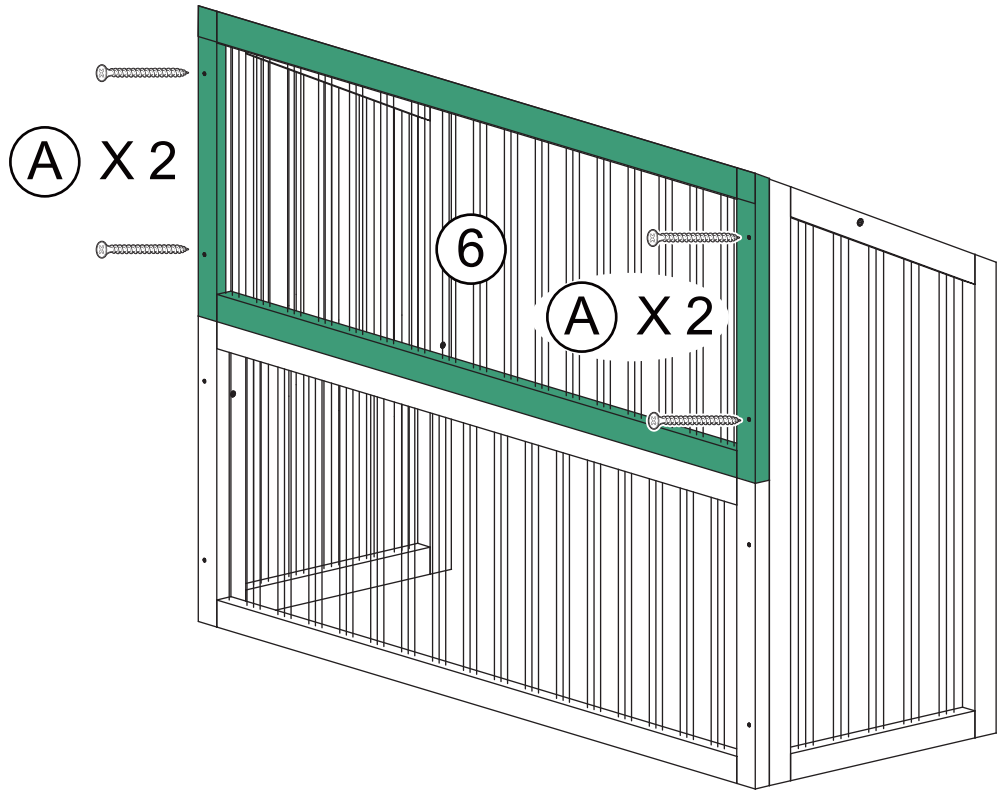

Schritt 4

- ⑨ X 1
- Ⓐ X 2

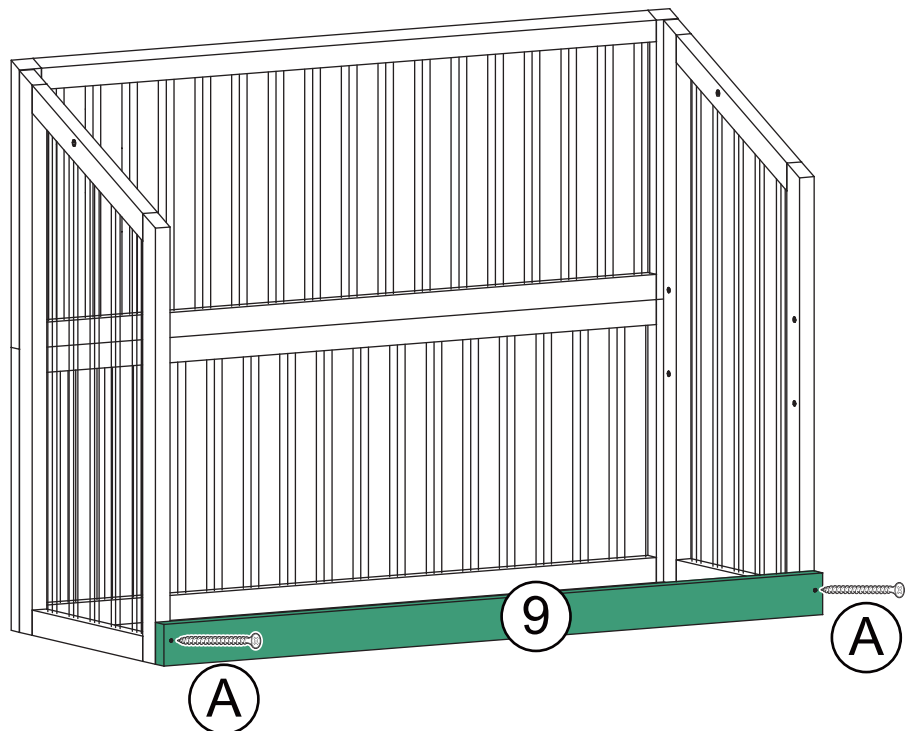

INSTALLATIONSANLEITUNG

Bitte ziehen Sie die Schrauben nicht fest, bis alle Löcher ausgerichtet sind.

Schritt 5

- ② X 1
- ③ X 1
- ① D X 2
- ① H X 2

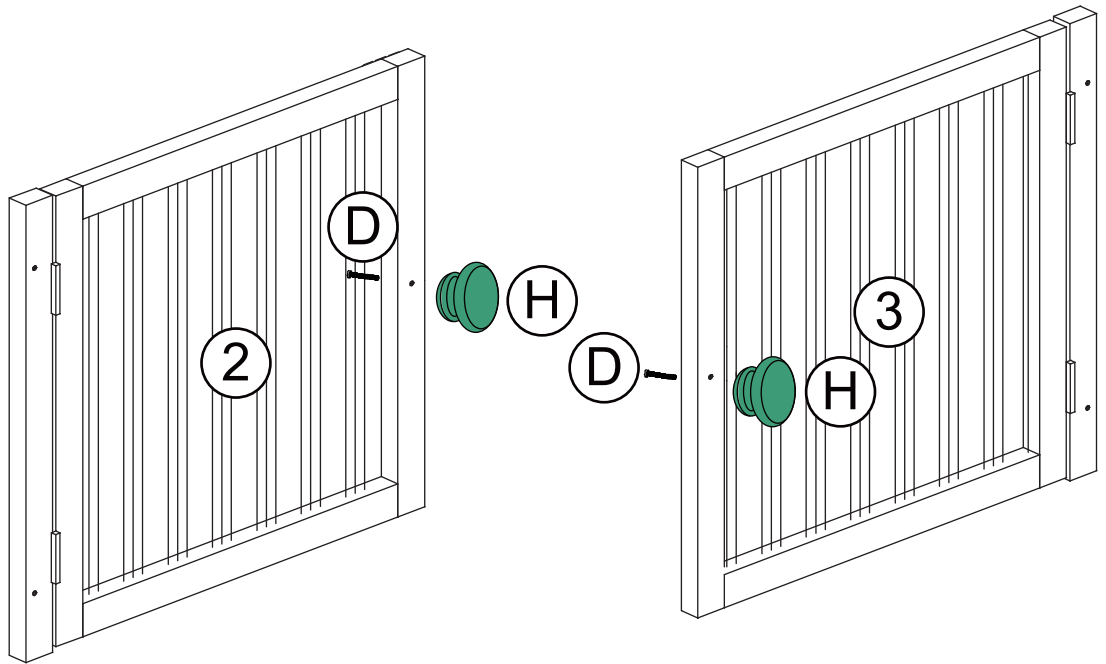

Schritt 6

- ① A X 4

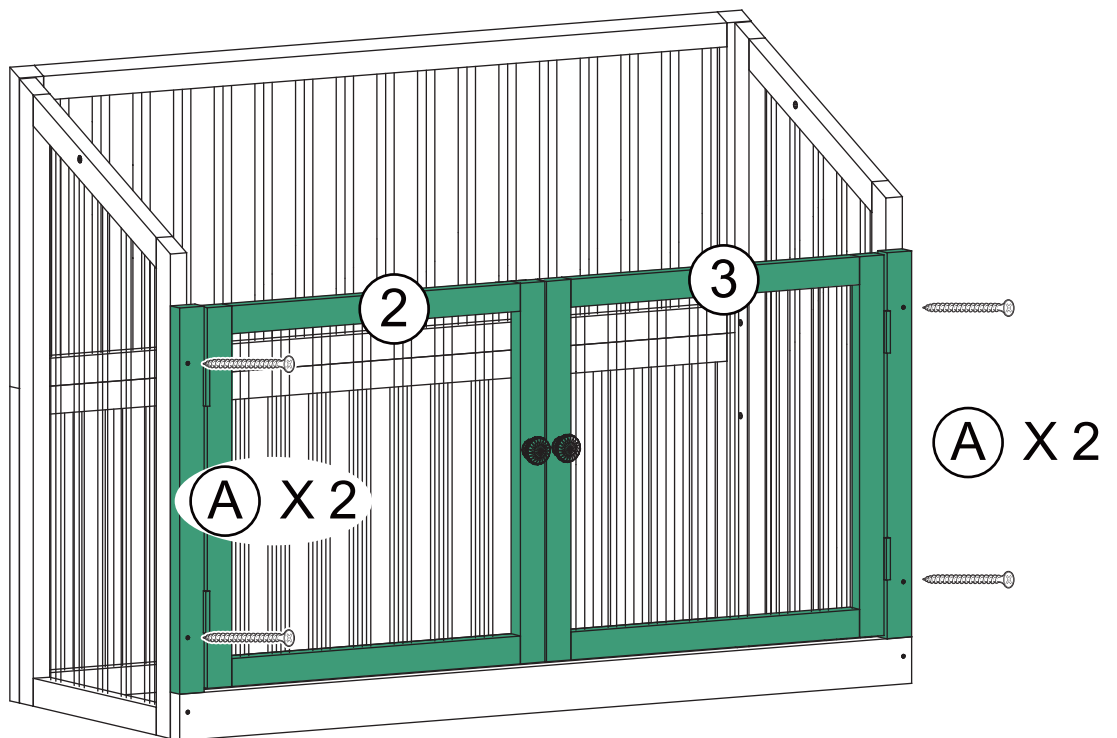

INSTALLATIONSANLEITUNG

Bitte ziehen Sie die Schrauben nicht fest, bis alle Löcher ausgerichtet sind.

Schritt 7

⑧ X 1
Ⓐ X 2

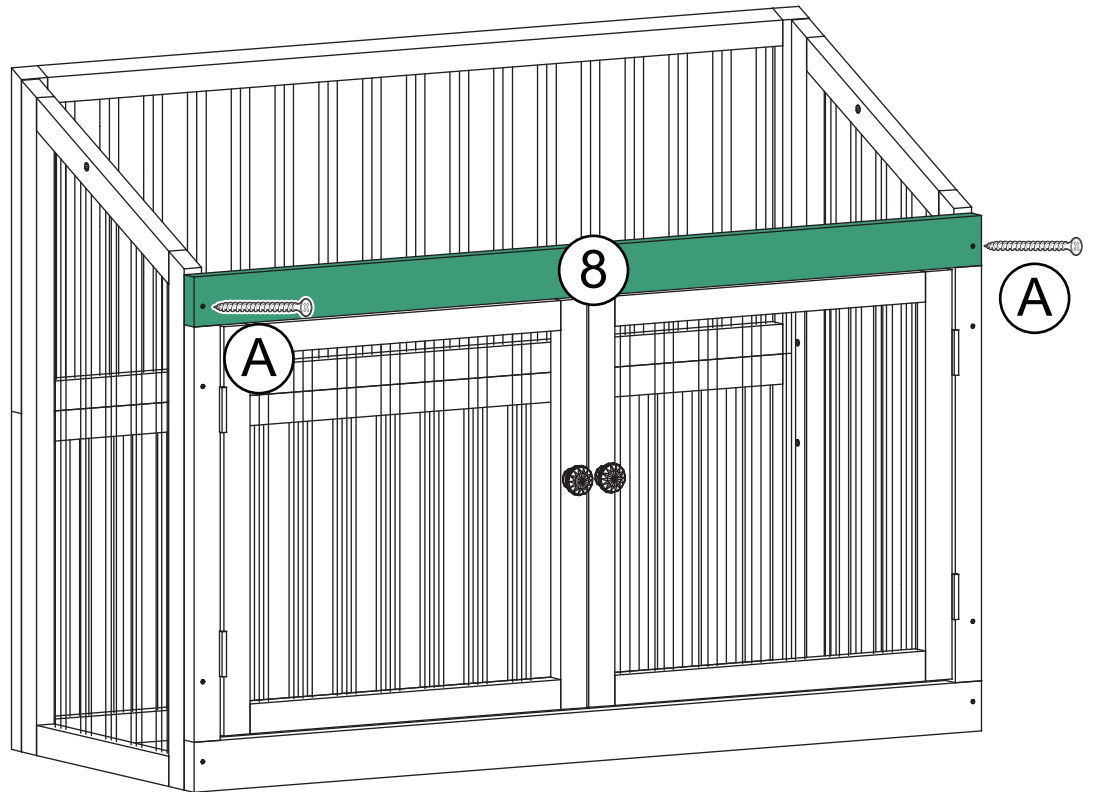

Schritt 8

① X 1
Ⓑ X 4

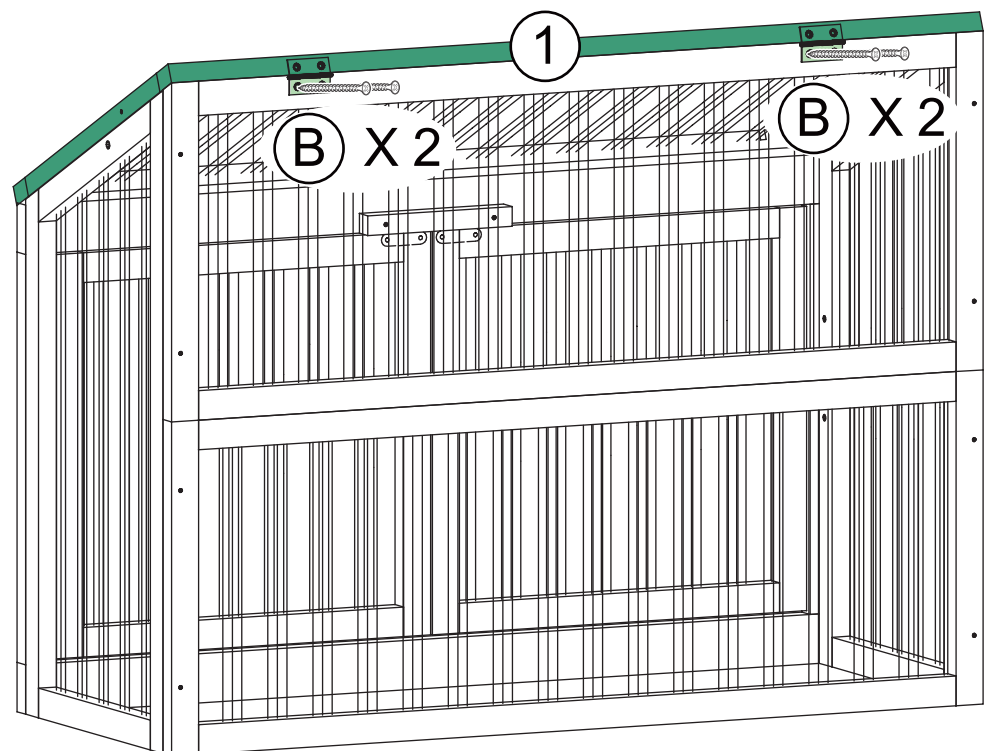

INSTALLATIONSANLEITUNG

Bitte ziehen Sie die Schrauben nicht fest, bis alle Löcher ausgerichtet sind.

Schritt 9



Achtung:

Ziehen Sie das Teil#E nicht zu fest an, Sie können es zum Einstellen der Höhe verwenden.

- ⓐ X 2
- ⓔ X 2
- ⓖ X 2

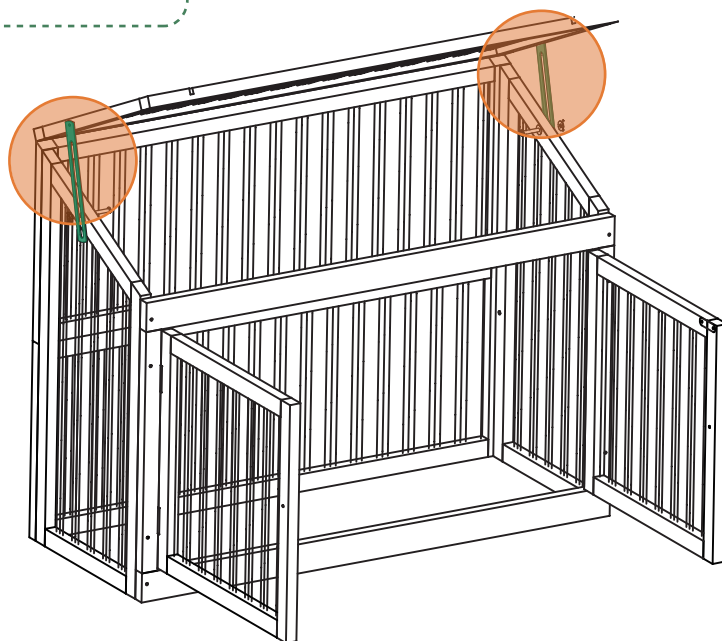
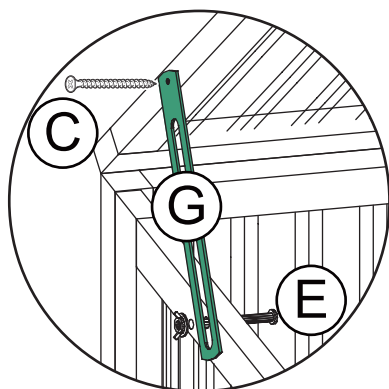

Schritt 10



Achtung:

Sie könnten sich frei fühlen, sie zu platzieren, wie Sie die Höhe der Stufe zu bestimmen.

- ⑩ X 1
- ⓕ X 4

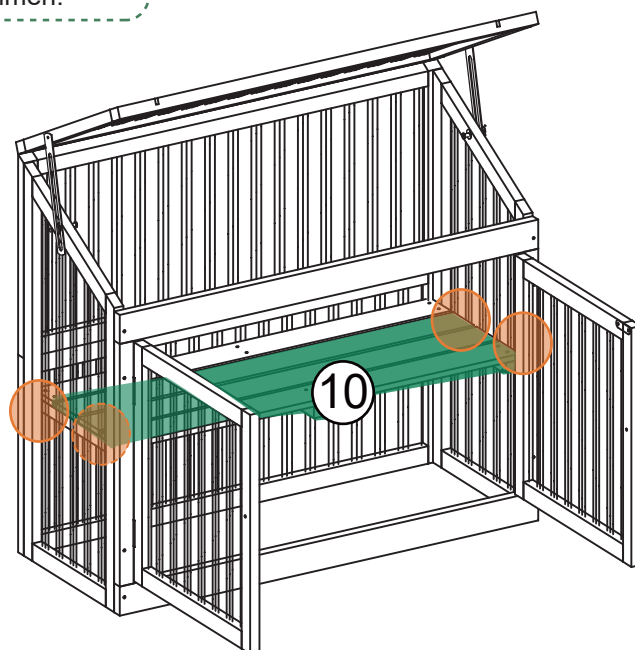
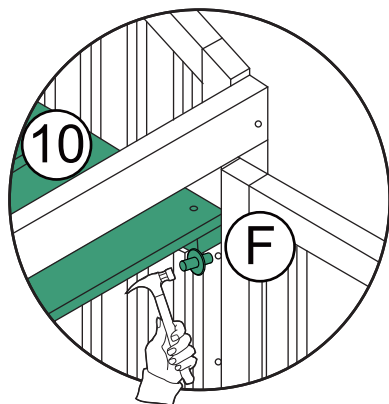

INSTALLATIONSANLEITUNG

Bitte ziehen Sie die Schrauben nicht fest, bis alle Löcher ausgerichtet sind.

Schritt 11

- ⓑ X 8
- Ⓢ X 4
- ⓐ X 4

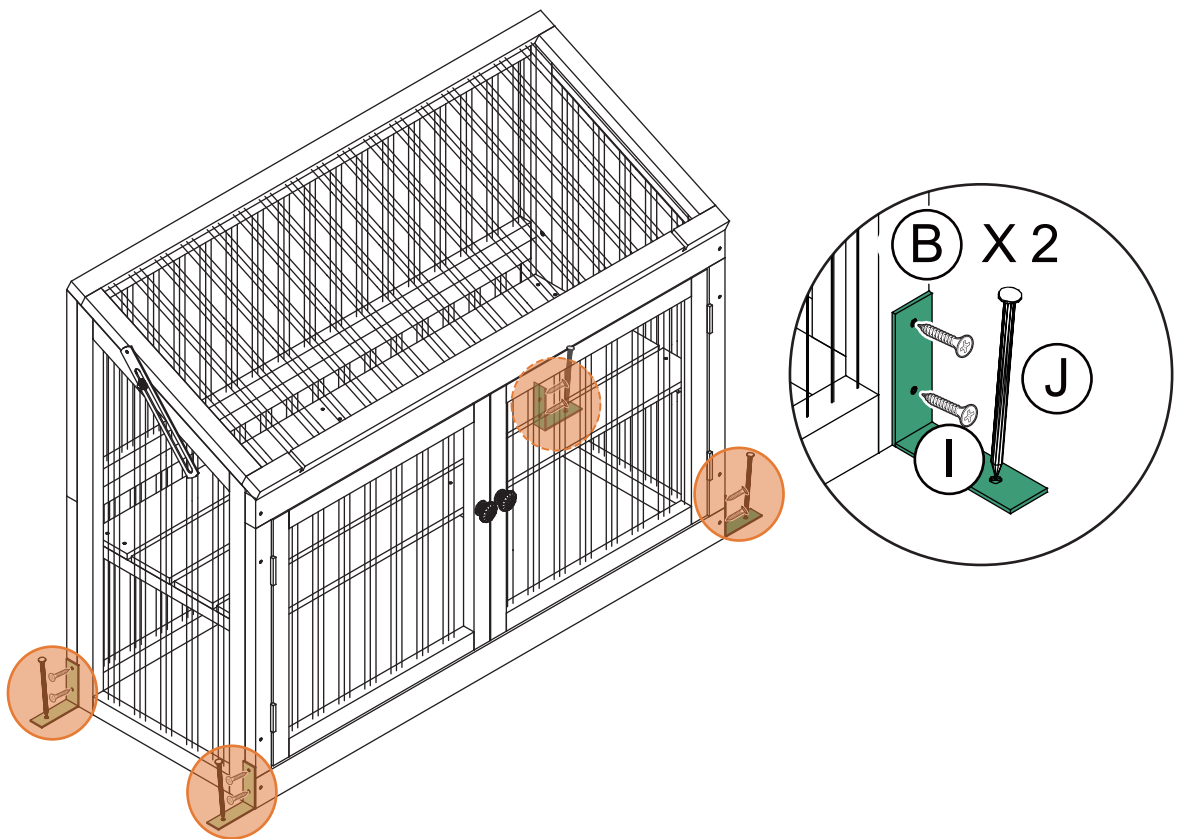

Fertig!

Zum Schluss, stellen Sie den Gewächshaus auf eine ebene Fläche und in einen gut belüfteten Ort, bevor Sie es in Betrieb nehmen. Vielen Dank für Ihr Verständnis.

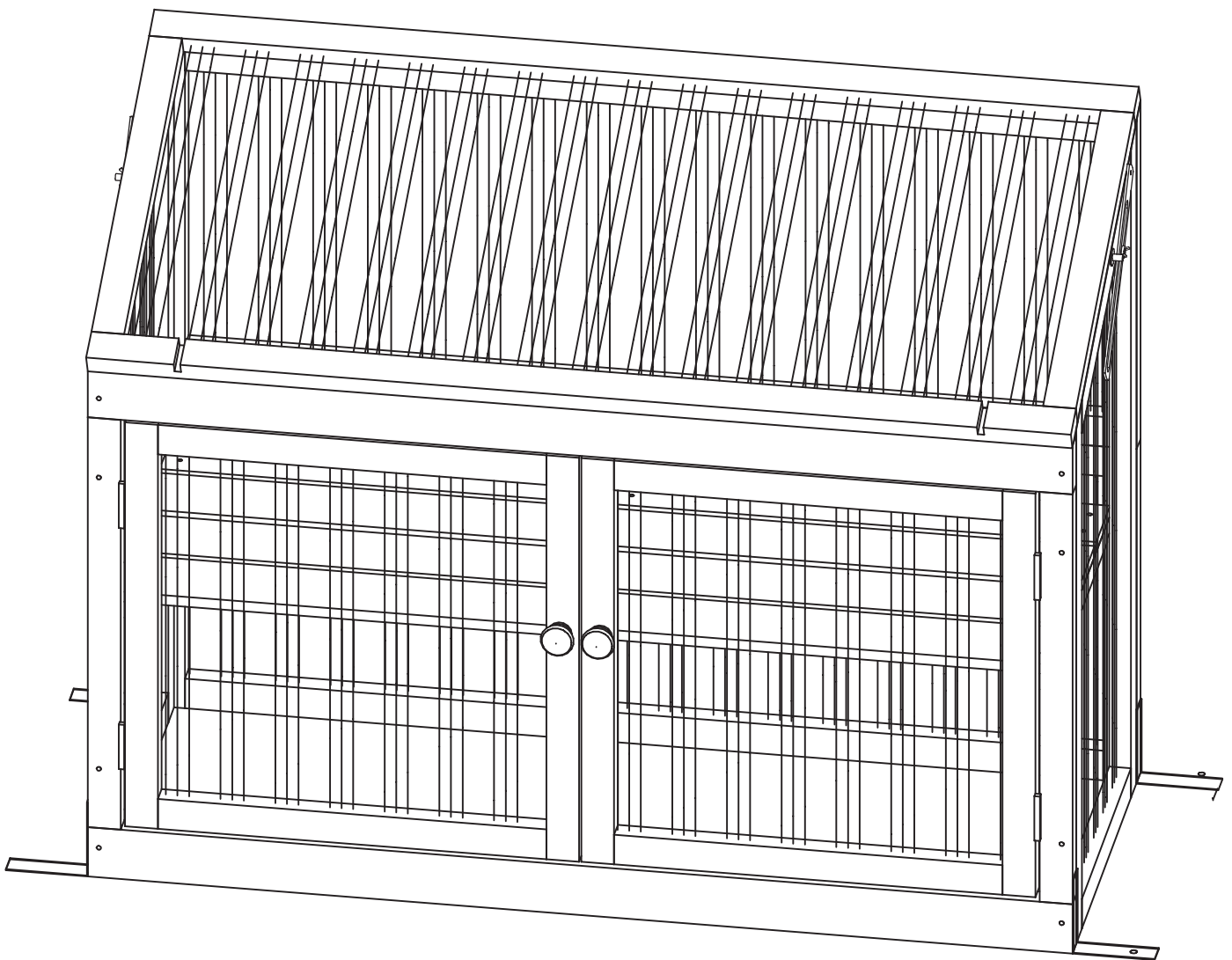

MCombo®

MCombo®



Mcombo.de

Product Name: Wooden green house
Model: 6057-0160
Production Batch: B093Q2CPKC
Country Origin: Made in China
Manufacturer: Pfillo GmbH
Address: Brehmstraße 56,
40239 Düsseldorf, Germany
E-Mail: info.de@newacmellc.com
Tel: 004921511561192

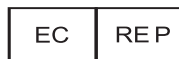

Pfillo GmbH
Brehmstraße 56, 40239 Düsseldorf, Germany
info.de@newacmellc.com
004921511561192

