

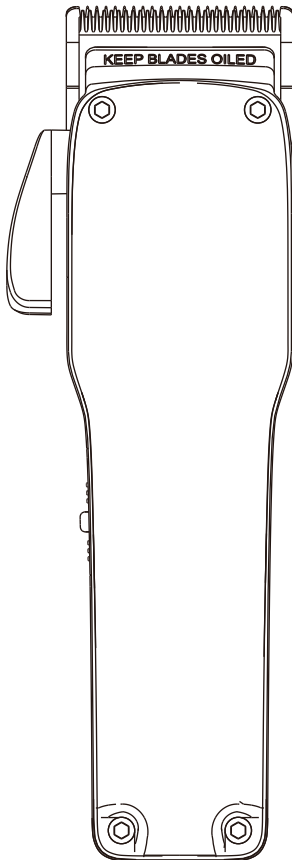

BARBERPUB

# PROFESSIONELLER HAARSCHNEIDER

6123-HC176



Bitte lesen Sie dieses Benutzerhandbuch vor der Verwendung vollständig und bewahren Sie es für zukünftige Nachweise auf

# BENUTZERHANDBUCH





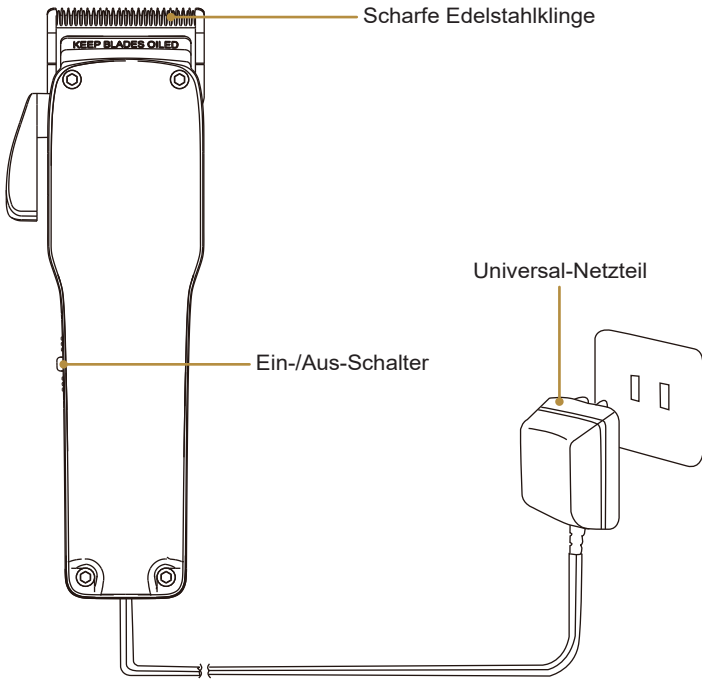

# INHALTSVERZEICHNIS

KOMPONENTEN (DEUTSCH) .....	02
PARAMETER (DEUTSCH) .....	03
FUNKTION MIT FESTER LÄNGE (DEUTSCH) .....	04
ENTFERNEN UND EINSETZEN DER KLINGE (DEUTSCH).....	05
COMPONENTS (ENGLISH) .....	06
PARAMETERS (ENGLISH) .....	07
FIXED-LENGTH FUNCTION (ENGLISH) .....	08
BLADE REMOVAL & INSTALLATION (ENGLISH) .....	09
REINIGUNG UND PFLEGE DER KLINGEN .....	10
HINWEIS .....	11
BESCHRÄNKTE GARANTIE.....	12

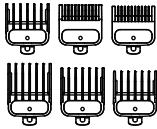
# KOMPONENTEN

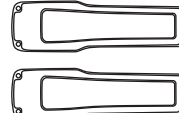
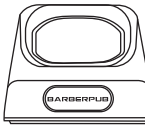

 <p>6×Schneidekämme</p>	 <p>1×Schneidöl</p>	 <p>1×Netzteil</p>
 <p>1×Reinigungsbürste</p>	 <p>2×Gehäusedeckel</p>	 <p>1×Ladestation</p>

## PARAMETER

Haarschneider	Motor	Betriebsspannung: 3.7V===
		Leistungsstarker bürstenloser Motor
	Batterie	2500 mAh Li-Ionen-Akku
		Ladezeit: etwa 3 Stunden
		Betriebszeit bei voller Ladung: etwa 2,5 Stunden

Spezifischer Adapter	Eingang: 100-240V~50/60Hz
	Ausgang: 5V===1000mA

### Verwenden Sie den wiederaufladbaren Modus

#### Schritt 1

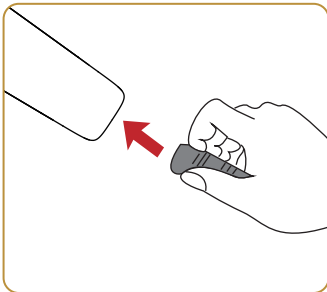

- Stecken Sie das Ladegerät in das Heck des Haarschneiders, schließen Sie es an die Stromversorgung an, um mit dem Laden zu beginnen.

#### Schritt 2

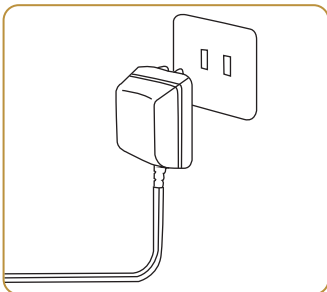

- Kabel und Schnur sind verfügbar.

## FUNKTION MIT FESTER LÄNGE

### Verwendung des Begrenzungskamms

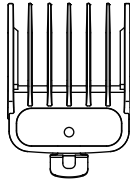

13mm

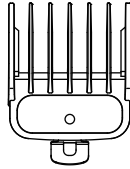

10mm

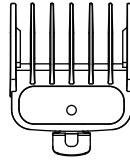

6mm

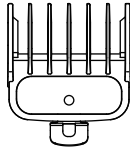

4.5mm

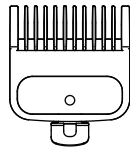

3mm

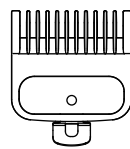

1.5mm

- Haarschnitt-Funktion mit sechs Längen: (1,5 / 3 / 4,5 / 6 / 10 / 13 mm), damit kontrollieren Sie die Haarlänge präzise.
- Bestimmen Sie zunächst die gewünschte Schnittlänge.
- Wählen Sie anschließend den entsprechenden Begrenzungskamm aus.

### Befestigen Sie den Begrenzungskamm

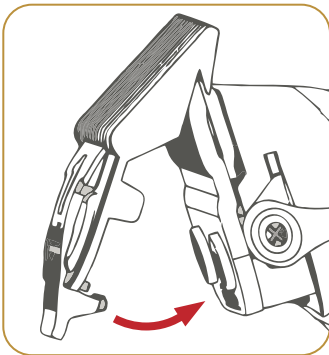

- Zuerst richten Sie den Schneidekamm an der Klingenschneide aus.
- Danach schieben Sie ihn mit leichtem Druck nach vorne, um ihn zu montieren. Zum Demontieren ziehen Sie den Schneidekamm einfach kräftig ab.

## ENTFERNEN & EINSETZEN DER KLINGE

### Entfernen der Klinge

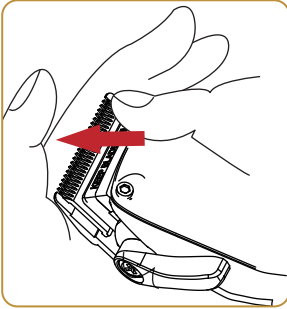

- Drücken Sie wie auf dem Bild gezeigt die bewegliche Klinge mit dem Daumen nach unten und entfernen Sie dann die Klinge.

#### **!** Hinweis

- Halten Sie die Klinge mit der anderen Hand fest, damit sie nicht herunterfällt.

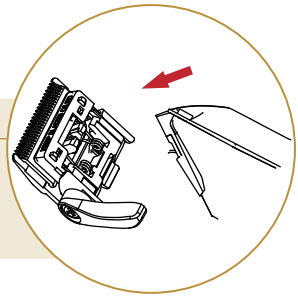

### Einsetzen der Klinge

#### Schritt 1

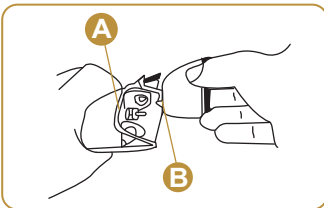

- Richten Sie die Klinge (B) auf den Schlitz (A) des Haarschneiders und stecken Sie sie hinein.



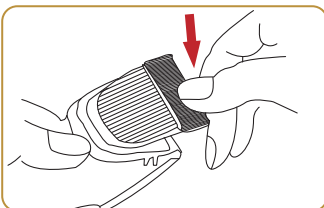

#### Schritt 2

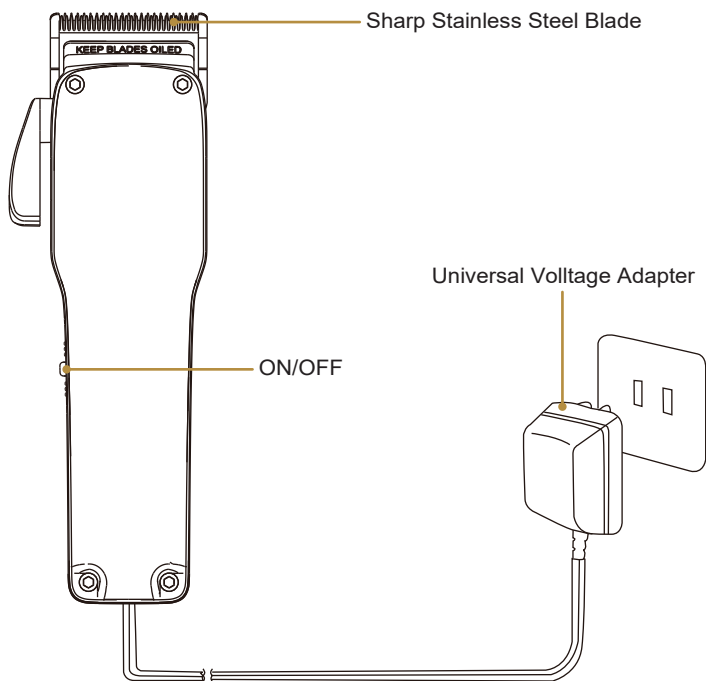

- Drücken Sie die Klinge nach unten, bis sie einrastet.

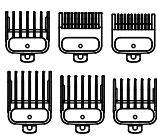
## COMPONENTS

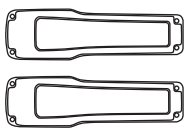
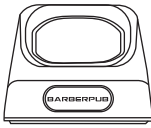

 <p>6×Combs</p>	 <p>1×Clipper Oil</p>	 <p>1×Adapter</p>
 <p>1×Brush</p>	 <p>2×Housing cover</p>	 <p>1×Charging station</p>

## PARAMETERS

Professional Hair Clipper	Motor	Operating voltage: 3.7V ===
		Powerful Brushless Motor
	Battery	2500 mAh Li-ion battery
		Charging time: about 3 hours
		Operating time with full charge: about 2.5 hours

Specific Adapter	Input: 100-240V~50/60Hz
	Output: 5V===1000mA

### Use the Rechargeable Mode

#### Step 1

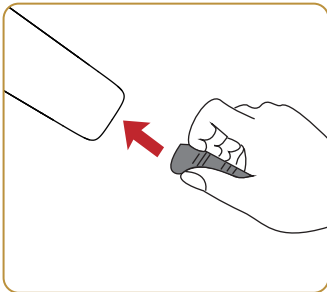

- Insert the charger into the tail of clipper, connect to the power to start charging.

#### Step 2

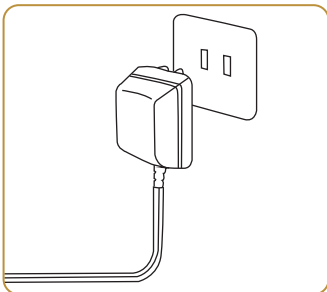

- Cord and cordless are available.

## FIXED-LENGTH FUNCTION

### Use of Limit Comb

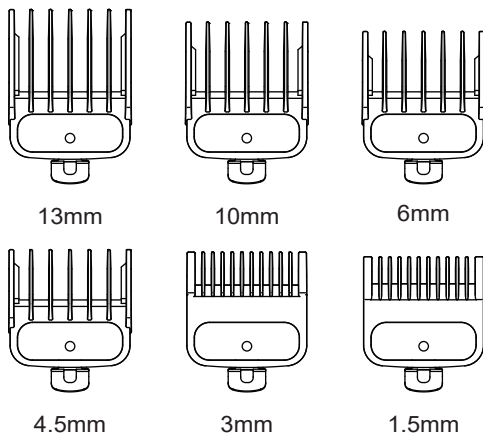

- Haircut function with six lengths: (1.5 / 3 / 4.5 / 6 / 10 / 13 mm), allowing you to control the hair length precisely.
- First, determine the desired cutting length.
- Then select the appropriate guide comb.

### Mount the limit comb

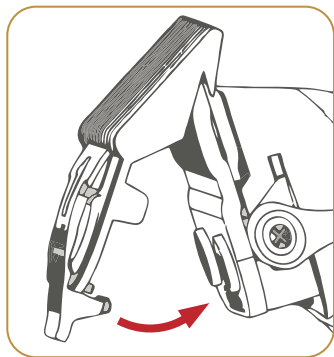

- First, align the limit comb with the blade edge.
- Then, slightly forward push to mount it. To disassemble the limit comb: just pull it hard.

## BLADE REMOVAL & INSTALLATION

### Blade Removal

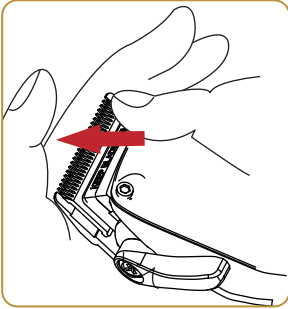

- Like the picture, press down the moving blade with the thumb and then remove the blade.

#### Notice

- Please hold with the other hand to avoid the blade falling off.

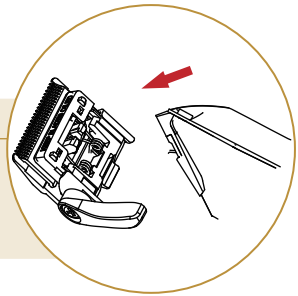

### Blade Installation

#### Step 1

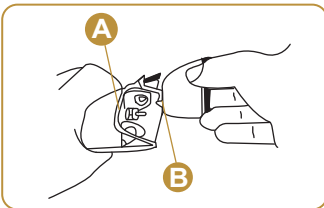

- Direct the blade (B) at the hair clipper's slot (A) and plug in.

#### Step 2

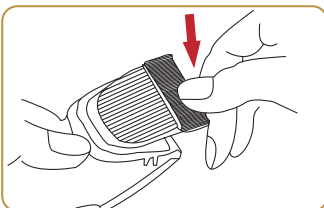

- Push the blade down until it clicks.

## REINIGUNG UND PFLEGE DER KLINGEN

### Klingenausrichtung

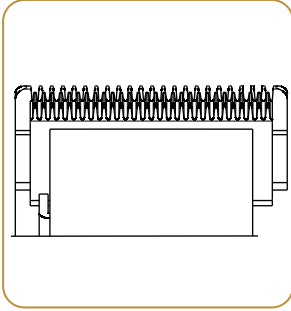

- Ihre Haarschneider wurden vor dem Verlassen unseres Werks sorgfältig geprüft, um sicherzustellen, dass die Klingen geölt und korrekt ausgerichtet waren.
- Sollten die Klingen zur Reinigung oder zum Austausch entfernt worden sein, müssen sie neu justiert werden.
- So richten Sie die Klingen aus: Bringen Sie einfach die Zähne des oberen und unteren Messers Punkt für Punkt zur Deckung. (Die Enden der Zähne des oberen Messers sollten etwa 0,5–1,0 mm hinter denen des unteren Messers zurückliegen. Vergleichen Sie Ihre Schneidkopfklingen mit der beigefügten Skizze.)

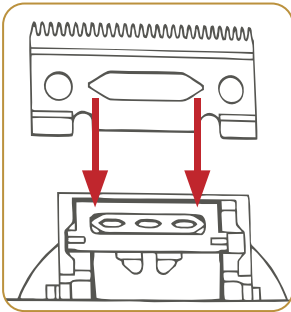

- Bei falscher Klingenausrichtung: Geben Sie einige Tropfen Öl auf die Klinge, schalten Sie den Haarschneider für einige Sekunden ein, schalten Sie ihn aus und ziehen Sie den Stecker. Lösen Sie die Schrauben leicht und justieren Sie die Ausrichtung. Ziehen Sie die Schrauben nach der Justierung wieder fest.

### Klingenpflege

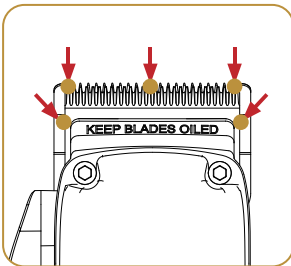

- Um Ihren Haarschneider in optimalem Zustand zu halten, sollten die Klingen nach einigen Haarschnittvorgängen geölt werden.
- So ölen Sie richtig: Halten Sie das Gerät so, dass sich die Klingen in einer nach unten gerichteten Position befinden. Lassen Sie bei laufendem Schneidwerk 2–3 Tropfen Öl gleichmäßig auf das obere Messer tropfen.

## HINWEIS

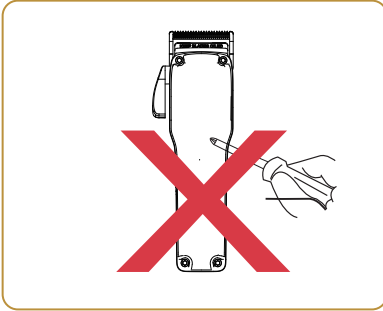

Bitte zerlegen Sie das Produkt nicht.

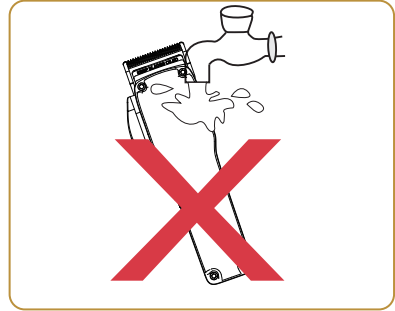

Wasser darf nicht zum Waschen des Haarschneiders verwendet werden, halten Sie sich während des Betriebs von Feuchtigkeit fern.

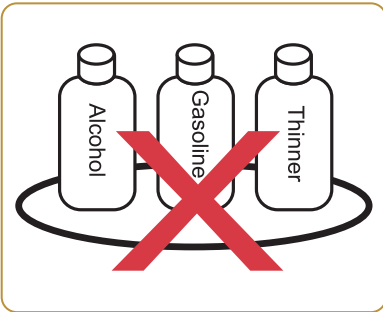

Verwenden Sie nur ein wenig feuchtes Tuch oder neutrale Flüssigseife, um das Produkt zu reinigen.

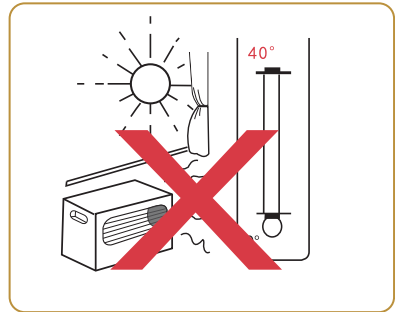

Laden Sie das Produkt niemals über 40°C-Heat-Quelle oder unter 0°C Umgebung auf.

### Hinweis

- Leichtes Aufheizen während des Betriebs oder Ladens ist normal.
- Wenn die Batterielaufzeit abgelaufen ist, nehmen Sie die Batterie ab und entsorgen Sie sie sicher an der vorgesehenen Recyclingstelle. Werfen Sie es niemals zufällig weg.

## BESCHRÄNKTE GARANTIE

Wir gewähren eine Garantie von 2 Jahren. Weitere Informationen finden Sie unter [www.barberpub.de](http://www.barberpub.de)

### Was ist abgedeckt?

Mängel aufgrund von Material- und/oder Verarbeitungsfehlern des Produkts.

### Was ist NICHT abgedeckt?

1. Schäden, die durch Wartungs- und Umbauarbeiten verursacht wurden, die nicht vom Hersteller anerkannt sind.
2. Schäden, die durch Fehler, unsachgemäßen Gebrauch oder Unfälle verursacht wurden.
3. Schäden, die durch Naturkatastrophen und abnormale Spannungen verursacht wurden.
4. Schäden, die durch Nichtbeachtung der Hinweise in dieser Bedienungsanleitung verursacht wurden.
5. Natürliche Abnutzung.

### Garantiezeitraum

Die Garantie tritt ab dem Datum des ursprünglichen Kaufs in Kraft und gilt für 2 Jahre.

### Wer ist abgedeckt?

Diese beschränkte Garantie gilt nur für den ursprünglichen Käufer. Sie ist nicht übertragbar.

### Wie kann ich Garantieleistungen in Anspruch nehmen?

Um die Vorteile dieser Garantie in Anspruch zu nehmen, senden Sie bitte eine E-Mail an [info.de@newacmellc.com](mailto:info.de@newacmellc.com). Unser Kundendienstteam wird sich so schnell wie möglich um Ihr Anliegen kümmern!



Product Name: Hair clipper  
Model: 6123-HC176  
Production Batch: 08429381140907  
Country Origin: Made in China  
Manufacturer: Pfillo GmbH  
Address: Brehmstraße 56,  
40239 Düsseldorf, Germany  
E-Mail: info.de@newacmellc.com  
Tel: 004921511561192

**BARBERPUB**



Barberpub.de



Pfillo GmbH  
Brehmstraße 56, 40239 Düsseldorf, Germany  
info.de@newacmellc.com  
004921511561192



PAP 20  
Raccolta CARTA  
Verifica le disposizioni del tuo Comune