

HANDTUCHWÄRMER

— MONTAGEANLEITUNG —

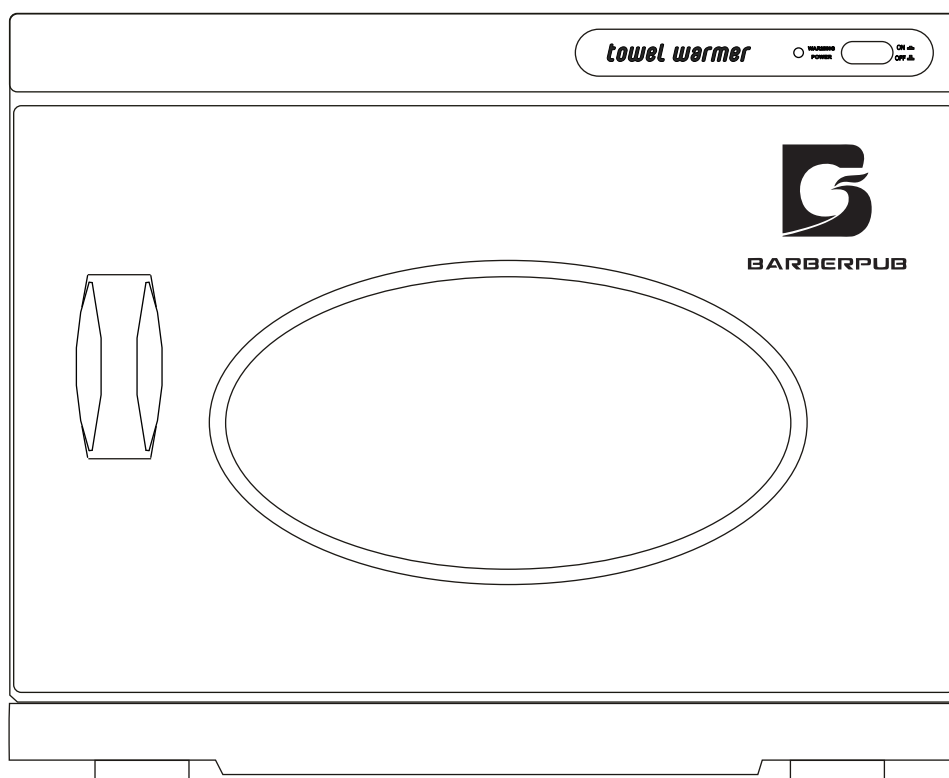

Über dieses Handbuch

Bitte lesen Sie dieses Handbuch sorgfältig durch, bevor Sie dieses Gerät installieren und verwenden. Bewahren Sie es für spätere Bezugnahme auf.

Wichtige Sicherheitsvorkehrungen

VOR DER BENUTZUNG ALLE ANWEISUNGEN LESEN

Vorsicht und ordnungsgemäße Verfahren müssen jederzeit beim Gebrauch elektrischer Geräte beachtet werden.

Beim Gebrauch elektrischer Geräte sollten immer grundlegende Sicherheitsvorkehrungen befolgt werden, einschließlich der folgenden:

- Kleinkinder sollten beaufsichtigt werden, um sicherzustellen, dass sie nicht mit dem Gerät spielen.
- Ziehen Sie stets den Netzstecker des Wärmers, wenn er nicht in Gebrauch ist.
- Betreiben Sie das Gerät nicht mit einem beschädigten Kabel oder Stecker, nachdem er eine Fehlfunktion aufweist, fallen gelassen oder auf andere Weise beschädigt wurde.
- Stellen Sie den Warmer niemals an einem Ort auf, an dem er in eine Badewanne, Dusche, einen Swimmingpool oder ein anderes Wasserbecken fallen könnte. Handtücher, Dampf, Rost, Ablaufwanne und die Innenflächen des Geräts sind HEISS und können gefährlich sein. Seien Sie besonders vorsichtig beim Einlegen oder Herausnehmen von heißen Teilen.
- Handtüchern, Rosten oder Wannen. Verwenden Sie beim Hantieren mit der heißen Wanne, dem Rost oder den Handtüchern stets Schutzhandschuhe.
- Um Verbrennungen zu vermeiden, legen Sie „heiße“ Handtücher, die Sie gerade aus dem Handtuchwärmer genommen haben, nicht auf bloße Körperstellen.
- Stellen Sie keine schweren Gegenstände oder Wasserbehälter in oder auf das Gerät.
- Betreiben Sie das Gerät nicht bei geöffneter Tür.
- Verlegen Sie das Netzkabel nicht unter Teppichen.
- Decken Sie das Kabel nicht mit Läufern, Brücken oder ähnlichem ab. Verlegen Sie das Kabel so, dass es nicht im Weg liegt und niemand darauf treten kann.
- Zum Trennen des Wärmers vom Netz stellen Sie den Schalter auf OFF (Aus) und ziehen Sie dann den Stecker aus der Steckdose.
- Behandeln Sie das Kabel schonend. Tragen Sie das Gerät niemals am Kabel und ziehen Sie nicht am Kabel, um es von der Steckdose zu trennen; fassen Sie stattdessen am Stecker an und ziehen Sie diesen heraus.
- Versuchen Sie nicht, das Gerät zu reparieren, zu zerlegen oder zu modifizieren. Es befinden sich keine zu wartenden Teile im Inneren.
- Verwenden Sie das Gerät nur wie in dieser Anleitung beschrieben. Jede andere, nicht vom Hersteller empfohlene Verwendung kann zu Bränden, elektrischen Schlägen oder Verletzungen führen.

PFLICHTWARNHINWEISE

- Das Gerät enthält keine zu wartenden Teile. Unautorisierte Modifikationen führen zum Erlöschen der Garantie. Im Falle eines Defekts senden Sie das Gerät bitte an Ihren Händler zurück, um es austauschen zu lassen.

- Es ist sehr wichtig, dass Sie vor der ersten Verwendung Ihres Handtuchwärmers die Anweisungen in dieser Gebrauchs- und Pflegeanleitung lesen und befolgen, selbst wenn Sie glauben, mit diesem Gerätetyp vertraut zu sein.
- Bitte beachten Sie insbesondere den Abschnitt mit den WICHTIGE SICHERHEITSVORKEHRUNGEN. Bewahren Sie dieses Heft zum späteren Nachschlagen an einem geeigneten Ort auf.
- Ihr Handtuchwärmer ist sicher und einfach zu bedienen. Er wurde so konzipiert, dass er unter normalen Bedingungen leise und sicher funktioniert.
- Überprüfen Sie, ob die auf dem Produkt angegebene Spannung mit Ihrer Netzspannung übereinstimmt.

WARNUNG

UM ELEKTRISCHEN SCHLAG ZU VERMEIDEN, ZIEHEN SIE DEN STECKER VOR DEM REINIGEN.

- Wenn das Netzkabel beschädigt ist, muss es vom Hersteller, dessen Service-Agenten oder ähnlich qualifizierten Personen ersetzt werden, um eine Gefährdung zu vermeiden.
- Das Gerät ist nicht dafür vorgesehen, mit einem externen Timer oder einem separaten Fernbedienungssystem betrieben zu werden.
- Die Temperatur von zugänglichen Oberflächen kann hoch sein, wenn das Gerät in Betrieb ist. Wenn ein Verlängerungskabel verwendet wird, sollte die angegebene elektrische Bewertung des Verlängerungskabels mindestens so hoch wie die elektrische Bewertung des Geräts sein.
- Dieses Gerät muss geerdet werden.

VORSICHT

- Um elektrischen Schlag zu vermeiden, nicht in Wasser eintauchen.
- Um das Risiko eines elektrischen Schlags zu verringern, öffnen Sie nicht die Abdeckungen. Keine benutzerwartbaren Teile innen. Bitte wenden Sie sich für Reparaturen an qualifiziertes Servicepersonal.
- Innenflächen, Drahtkorb, Handtücher und Dampf können heiß sein. Seien Sie vorsichtig beim Entfernen von heißen Handtüchern oder Körben. Verwenden Sie immer Schutzhandschuhe oder Mittens, die wärmebeständig sind, um Dampf oder andere Verbrennungen zu vermeiden. Das Nichtbeachten der Warnhinweise kann zu Schäden oder schweren Verletzungen führen.
- Um elektrischen Schlag zu vermeiden, werfen Sie nicht in Wasser.
- Um das Risiko eines elektrischen Schlags zu verringern, öffnen Sie keine Abdeckungen. Es befinden sich keine vom Benutzer wartbaren Teile im Inneren. Wenden Sie sich für den Service an qualifiziertes Servicepersonal.

Installation(DE)

- Platzieren Sie das Gerät waagrecht auf einer ebenen, stabilen Oberfläche, fern von übermäßiger Hitze, Feuchtigkeit und Vibrationen.
- Setzen Sie die herausnehmbare Auffangschale in den dafür vorgesehenen Schlitz unterhalb der Schranktür ein.
- Schließen Sie das Gerät an eine hauseigene Steckdose an.
- Stellen Sie die Ablage in die Führungen an den Innenseiten des Schrankes. Öffnen Sie die Tür, legen Sie die zu wärmenden Handtücher in das Gerät und schließen Sie anschließend die Tür.

Produktkomponenten & Spezifikation (DE)

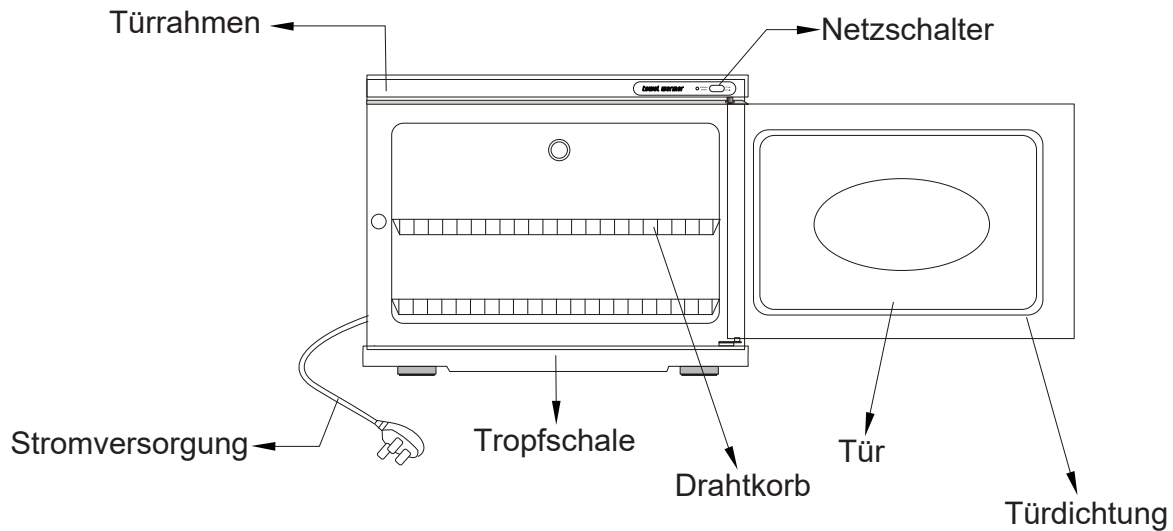

Spezifikationsparameter

Stromversorgung	200W	50 / 60 Hz
Temperatureinstellung	Bimetall-Thermostat	
Innentemperatur	70°C-80°C	
Sicherheitseinrichtung	Thermosicherung	
Außenmaße (L × B × H)	450X300X350 mm	
Innenmaße (L × B × H)	372x200x250 mm	
Nutzhalt	23 L	
Isolierung	Glaswollefaser	
Gewicht	6 kg	
Lieferumfang / Zubehör	2 Drahtkörbe	1 Tropfschale

⚠ WICHTIGE HINWEISE

- Nach dem Einschalten des Geräts dauert es eine gewisse Zeit, bis der Aufheizvorgang beginnt.

Betriebsanleitung (DE)

Schließen Sie die Tür, bevor Sie das Gerät an das Stromnetz anschließen und es in Betrieb nehmen.

Schalten Sie den Netzschalter auf „ON“ (Ein). Die rote Kontrollleuchte am Schalter leuchtet auf und das Gerät beginnt mit dem Aufheizen. Es erreicht die voreingestellte Temperatur.

Schalten Sie den Netzschalter auf „OFF“ (Aus). Die Kontrollleuchte erlischt und das Gerät stellt das Heizen ein.

Installation(EN)

- Place the unit horizontally on a flat, stable surface away from excessive heat, humidity and vibration.
- Set the removable drain tray into its slot below the cabinet door. Plug into a standard house current outlet.
- Place shelf in grooves along inner sides of the cabinet. Open the door and fill unit with towels to be warmed, then close the door.

Product Components & Specification (EN)

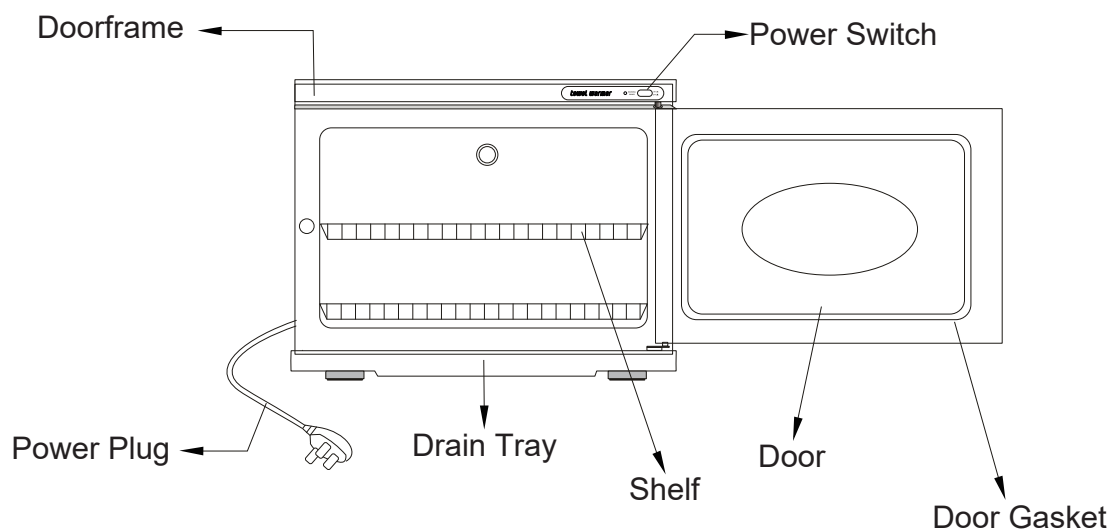

Specification Parameters

Power Supply	200W	50 / 60 Hz
Temp Adjust	Bimetal Thermostat	
Inside Temp	70°C-80°C	
Safety Unit	Thermal Link	
Outer Size	L450 x W300 x H350mm	
Inner Size	L372 x W200 x H250mm	
Inner Capacity	23 L	
Insulation	Glass wool fiber	
Weight	6 kg	
Accessories	2 shelves	1 drain tray

⚠ IMPORTANT NOTES

- When the device is turned on, it will take some time to start heating.

Operating Instructions (EN)

Close the doors before connecting the power supply and get ready to work.

Switch the Power button to "ON", the red switch indicator light will come on, and the cabinet start heating. The unit will reach the preset temperature.

Switch the Power button to "OFF", the switch indicator light will go out, and the unit will stop heating.

Reinigung & Wartung

• **Wartung sollte nach jedem Gebrauch des Geräts durchgeführt werden**

1. Legen Sie das Tuch in den Handtuchwärmer und auf den Einlegeboden. Achten Sie darauf, dass das Tuch nicht die Innenwände des Behälters berührt, da es sonst zu Verfärbungen oder sogar Verformungen kommen kann.
2. Das Tuch sollte nicht länger als einen Tag im Wärmer verbleiben. Andernfalls kann es austrocknen, sich verformen oder unangenehm riechen. Trockene Tücher sind nicht zum Erwärmen geeignet.
3. Setzen Sie die Ablaufwanne stabil ein und entleeren Sie sie bei Bedarf von überschüssigem Wasser.
4. Reinigen Sie die Außenflächen des Geräts mit einem trockenen oder leicht angefeuchteten Tuch und einem milden Reinigungsmittel. Ziehen Sie vor der Reinigung den Netzstecker.
5. Verwenden Sie keine Reiniger, die Verdünnungsmittel, Benzol oder Scheuermittel enthalten.
6. Bei längerer Nichtbenutzung (über drei Tage) wischen Sie das Innere des Geräts gründlich aus und lassen Sie die Tür angelehnt, damit es vollständig trocknen kann.
7. Wenn die Innentemperatur die maximal vorgesehene Temperatur erreicht, schaltet der Thermostat das Heizelement automatisch ab. Sobald die Temperatur wieder unter einen bestimmten Wert fällt, schaltet es sich wieder ein.

Fehlerbehebung

- ✓ Es gibt übermäßige Feuchtigkeit, wenn der Handtuchwärmer eingeschaltet ist.
- ✓ Die Handtücher heizen sich sehr langsam auf.
 - Überprüfen Sie, ob die Handtücher nur leicht feucht sind. Übermäßige Feuchtigkeit und/oder langsame Erwärmung können das Ergebnis von durchnässten Handtüchern sein.
- ✓ Die Tür schließt nicht richtig und/oder Dampf entweicht.
 - Überprüfen Sie, ob die Silikon-Dichtungsleiste an der Tür an Ort und Stelle ist. Drücken Sie sie in die Türnut, um eine ordnungsgemäße Passform zu gewährleisten.

KUNDENDIENST

Ist das Produkt vollständig erhalten? Ist die Installation und Nutzung reibungslos verlaufen?

Wenn Sie Fragen oder Anregungen haben, setzen Sie sich bitte rechtzeitig mit uns in Verbindung. Wir werden unser Bestes versuchen, um das Problem zu lösen.

Haben Sie spezielle Anforderungen an Größe, Farbe, Stil, Material oder andere Aspekte Ihres Produkts?

Zögern Sie nicht, uns zu kontaktieren, wir verstehen Ihre Bedürfnisse gerne und bieten Ihnen bessere Produkte.

	0049-(0)21513654025
	pfillo.de@gmail.com (innerhalb 24h)
	Kimplerstraße 340, 47807 Krefeld, Germany



BARBERPUB



Barberpub.de

Product Name: Towel Warmer
Model: 6154-HW224
Production Batch: 08429381145803
Country Origin: Made in China
Manufacturer: Pfillo GmbH
Address: Brehmstraße 56,
40239 Düsseldorf, Germany
E-Mail: info.de@newacmelc.com
Tel: 004921511561192



Pfillo GmbH
Brehmstraße 56, 40239 Düsseldorf, Germany
info.de@newacmelc.com
004921511561192



<https://quefairedelesdechets.fr>

