

How to use the remote control for massage?

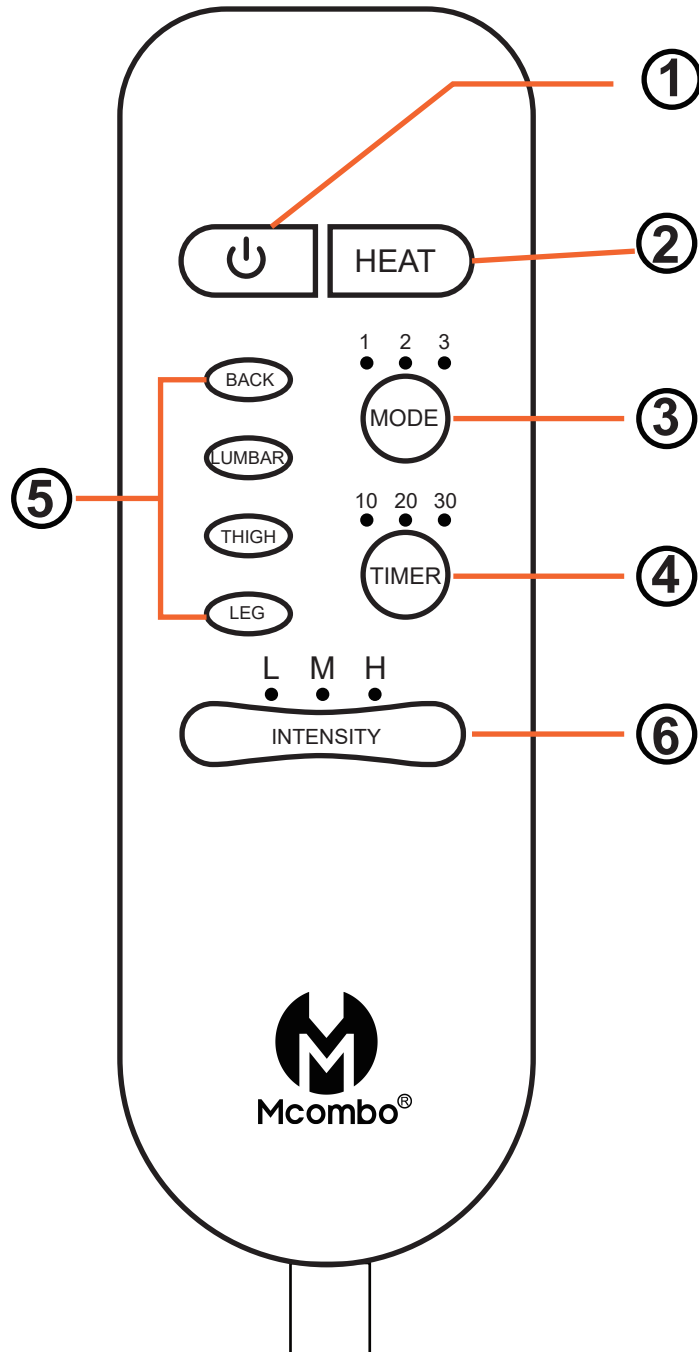

① **1.POWER:** switch the remote control on / off

② **2.HEAT:** switch the warming function for the back on / off

③ **3.MODE:** set different massage modes

④ **4.TIMER:** the timer can be set in 10/20/30 minute increments.

⑤ **5. POINTS:** control individual massage points (back, lumber, thigh, leg)

⑥ **6.INTENSITY:** Select the strength of the massage function (low, medium, high)

Wie benutzt man die Fernbedienung für die Massage?

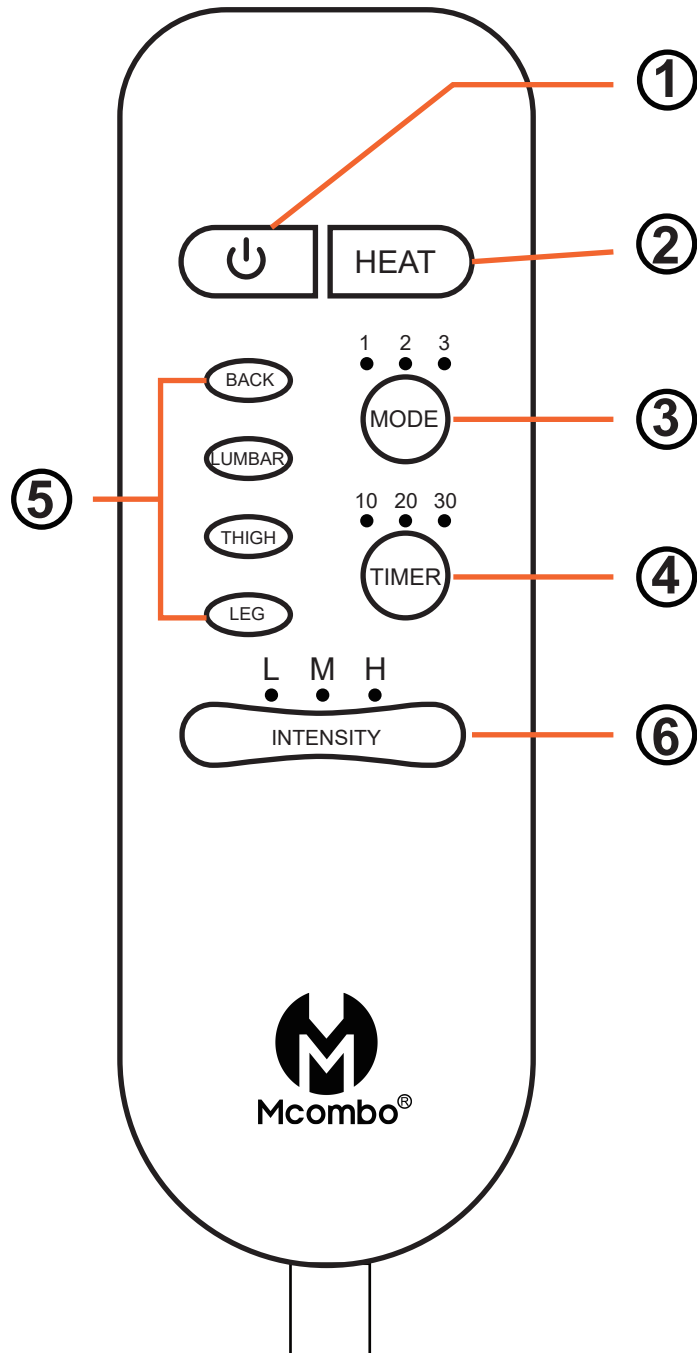

1.POWER: die Fernbedienung ein-/ ausschalten.

2.HEAT: Wärmefunktion für Rücken ein-/ ausschalten.

3.MODE: unterschiedliche Massagemodi einstellen.

4.TIMER: der Timer kann in 10/20/30-Minuten-Schnitten eingestellt werden.

5.PUNKTE: einzelne Massagepunkte steuern, (Rücken, Hüfte, Bein, Wade).

6.INTENSITY: Stärke der Massagefunktion auswählen (Niedrig, Mittel, Hoch).